

## Coax Inserts 0.8- 2.7 (75 Ω) - Miniature Coaxial Inserts for DIN- Hybrid Connections, not intermateable to 50 Ω versions

0.8- 2.7 (75 Ω) coax inserts are similar to DIN 41626/T2 and are designed for use in mixed card edge connections according to DIN 41612. Coax Inserts are characterized by high electrical and mechanical stability, very low space requirements allow applications in cramped layouts in electronic devices of all types. The maximum operating frequency is approximately 1.5 GHz.

The mounting holes in these mixed card-edge connectors are designed to provide a combination with high current and high voltage connectors. The contacts are installed in the mounting holes by a simple snap-in method. An extracting tool is required for removal.

**50 Ω and 75 Ω versions are not intermateable.**

### Product Features

- Interface similar to DIN 41626/T2
- Quality tested according to IEC 60068
- Frequency range up to 1.5 GHz
- Return loss (straight connector): 20 dB
- Plug-in / Snap-in chassis technology
- High electrical and mechanical stability
- Low space requirements
- 75 Ω and 50 Ω versions are not intermateable.

### Product Range

- Cable connectors (straight and right angle) for flexible and semi-flex cables
- PCB connectors.

**Further connectors are available on request.**

### Application Examples

- Rack/plug-in chassis technology, hybrid connections, in data communication devices
- Printed circuit boards.

## Coax- Inserts 0.8- 2.7 (75 Ω) - Miniatur- Koaxialeinsätze für DIN- Mischleisten, nicht steckbar mit 50- Ω Version

0.8- 2.7 Coax- Einsätze in 75 Ω sind ähnlich der Norm DIN 41626/T2 und sind für den Einsatz in Mischleisten DIN 41612 ausgelegt. Sie weisen eine hohe elektrische und mechanische Stabilität auf und sind aufgrund ihrer kleinen Baugröße besonders für gedrängte Bauweise in elektronischen Geräten aller Art geeignet. Die maximale Betriebsfrequenz liegt bei ca. 1,5 GHz.

Die Bohrungen in diesen Mischleisten sind so ausgeführt, dass eine Kombination mit Hochstrom- und Hochspannungs- Steckverbindern möglich ist. Die Montage der Kontakte in die Aufnahmebohrung erfolgt durch einfaches Einrasten, zur Demontage ist ein Werkzeug erforderlich.

**Die 75- Ω- Einsätze können nicht mit den 50- Ω- Versionen gekoppelt werden.**

### Produkteigenschaften

- Interface ähnlich DIN 41626/T2
- Qualitätsprüfungen gemäß IEC 60068
- Frequenzbereich max. bis zu 1,5 GHz
- Return Loss (gerader Steckverbinder): 20 dB
- Einschubtechnik in Leisten mit Verrastung
- Hohe elektrische und mechanische Stabilität
- Geringer Platzbedarf
- 75- Ω- und 50- Ω- Versionen sind nicht steckbar.

### Produktspektrum

- Kabelsteckverbinder (gerade und gewinkelt) für flexible und Semi-Flex- Kabel
- Leiterplatten- Steckverbinder.

**Weitere Steckverbinder auf Anfrage erhältlich.**

### Anwendungsbeispiele

- In elektronischen Geräten der Nachrichtentechnik
- Gedruckte Schaltungen.

Interface Dimensions

Anschlussmaße

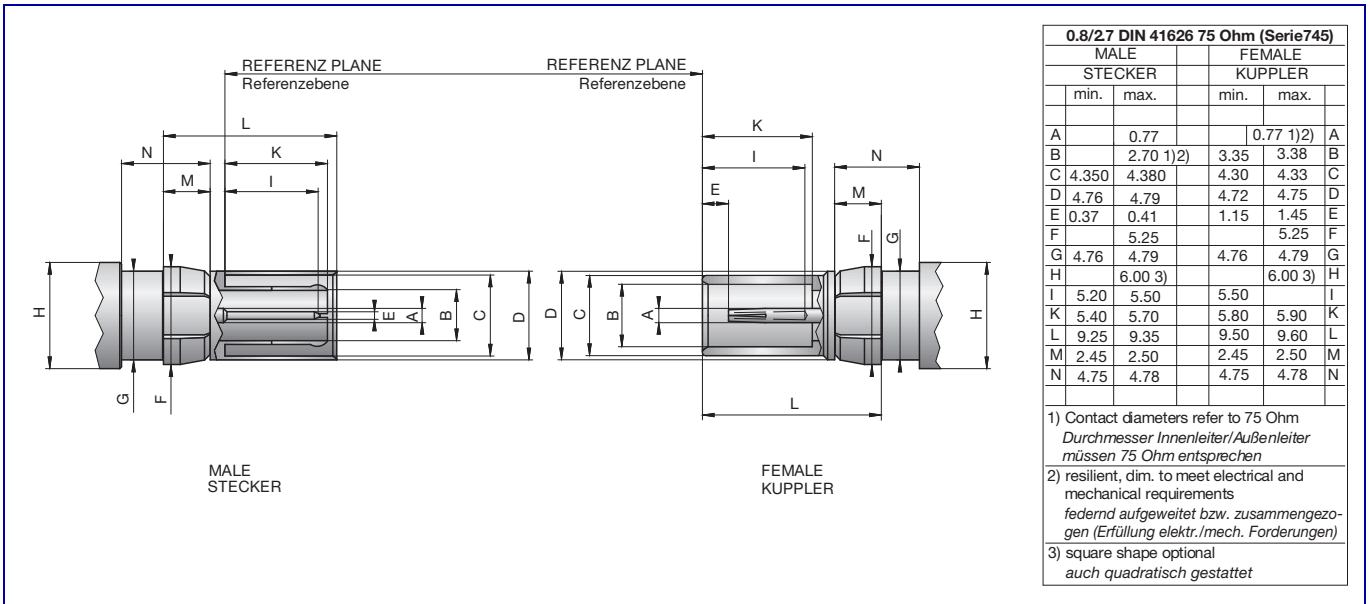

## Technical Data

## Technische Daten

Applicable standards		Anwendbare Standards
Interface similar to	DIN 41626-T2 (not intermateable to 50 Ω)	Interface ähnlich
Quality tested according to	IEC 60068	Qualitätsprüfung gemäß

Electrical data		Elektrische Daten
Impedance	75 Ω	Wellenwiderstand
Frequency range	0...1.5 GHz	Frequenzbereich
Return loss	≥ 20 dB	Rückflussdämpfung
Insulation resistance	≥ 200 MΩ	Isolationswiderstand
Center contact resistance	≤ 10 mΩ	Übergangswiderstand Innenleiter
Outer contact resistance	≤ 3 mΩ	Übergangswiderstand Außenleiter
Test voltage	750 V rms	Prüfspannung
Working voltage	250 V rms	Betriebsspannung
RF-leakage	≥ 80 dB up to 0.5 GHz ≥ 65 dB up to 1.5 GHz	Schirmdämpfung

Mechanical data		Mechanische Daten
Mating cycles	≥ 500	Steckzyklen
Center contact captivation	≥ 10 N	Innenleiter Haltekraft
Connector captivation in plastic	≥ 52 N	Haltekraft des Steckverbinders in Kunststoff
Engaging and disengaging force	≤ 10 N	Einsteck- und Ausziehkraft

Environmental data		Umweltdaten
Temperature range	- 55°C - +125°C	Temperaturbereich
Climatic class	IEC 60068- 2- 1 55/125/21 IEC 60068- 2- 2 IEC 60068- 2- 3	Klimaklasse

Materials		Materialien
Outer contact	CuZn	Außenleiter
Center contact	CuZn	Innenleiter
Dielectric	PTFE	Dielektrikum
Spring loaded contact parts	CuBe	Federnde Kontaktteile
Clip	CuBe	Clip
Crimping ferrule	Soft copper	Crimphülse
Plating outer contact area	Au	Oberfläche Kontaktzone Außenleiter
Plating center contact area	Au	Oberfläche Kontaktzone Innenleiter
Plating clip	Ni	Oberfläche Clip

Rosenberger-connectors fulfill in principle the indicated data of the Technical Data. Individual values of connectors may deviate depending upon application, design, type of cable, assembly method and execution. Specific data sheets for particular products can be provided on request from your Rosenberger sales partner.

*Rosenberger-Steckverbinder erfüllen grundsätzlich die in den Technischen Daten angegebenen Daten. Je nach Anwendung, Bauart, Kabeltyp, Montageart und -ausführung können einzelne Werte von Steckverbindern hiervon abweichen. Spezifische Datenblätter zu einzelnen Produkten erhalten Sie auf Anfrage von Ihrem Rosenberger-Ansprechpartner.*